



**NearMe**

**Co-sleeper Baby Bed**

EN

RO

HU

BG

**User Manual**

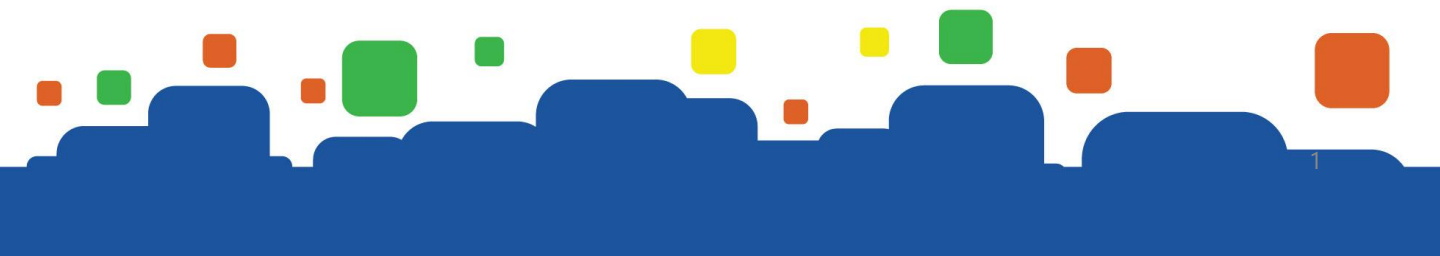

Parts list / Componente / Съставни части / Összetevők

1

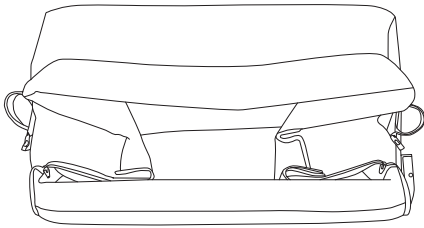

4

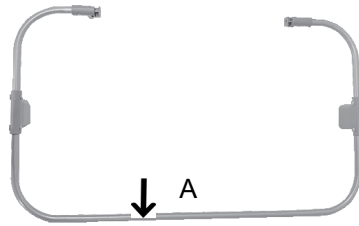

2

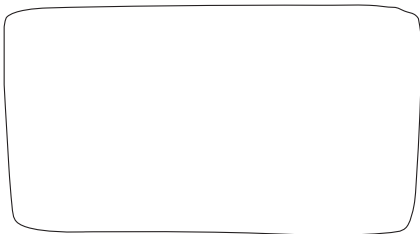

5

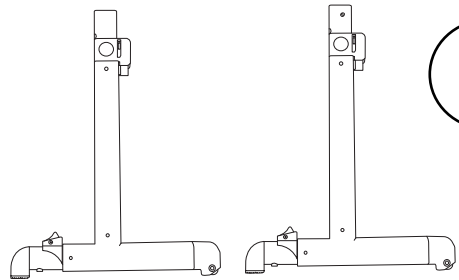

3



6



7

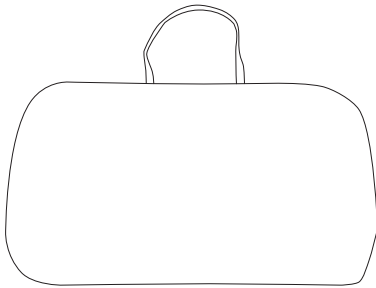

8

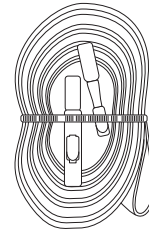

**EN**

**RO**

**BG**

**HU**

1	Main fabric cover	Husa principala material textil	Основно текстилно покритие	Fő textilborítás
2	Mattress	Saltea	Матрак	Matrac
3	Supporting bar	Bara de sustinere	Подпорна щанга	Kapaszkodó
4	Top handrail tube	Tub bară superioară	Горна тръба на щанга	Felső kormánycső
5	Standing leg tube	Tub picior de susținere	Тръба за опорен крака	Tartó láb cső
6	Tooling bag	Punguta pentru scule	Чанта за инструменти	Szerszámtáska
7	Carry bag	Geanta de transport	Чанта за носене	Hordtáska
8	Attachment system	Sistem de prindere	Система за затягане	Rögzítő rendszer

**ASSEMBLY INSTRUCTION / INSTRUCȚIUNI DE  
ASAMBLARE / ИНСТРУКЦИИ ЗА СГЛОБЯВАНЕ/  
ÖSSZESZERELÉSI ÚTMUTATÓ**

1

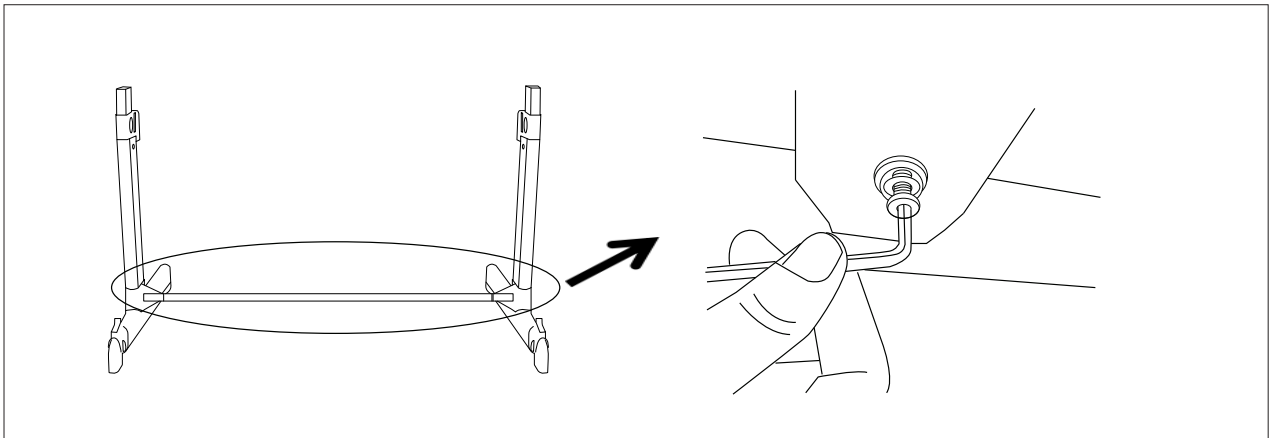

2

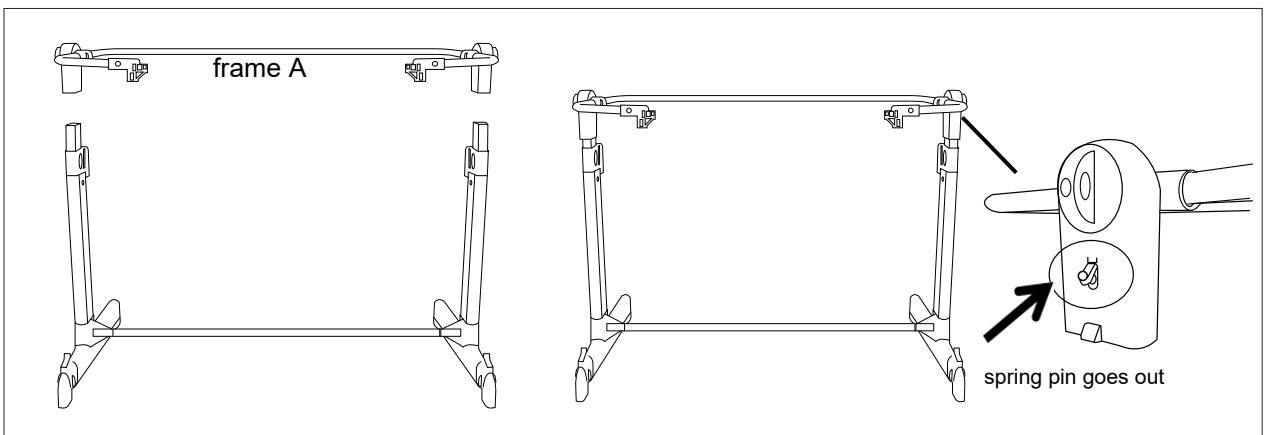

3

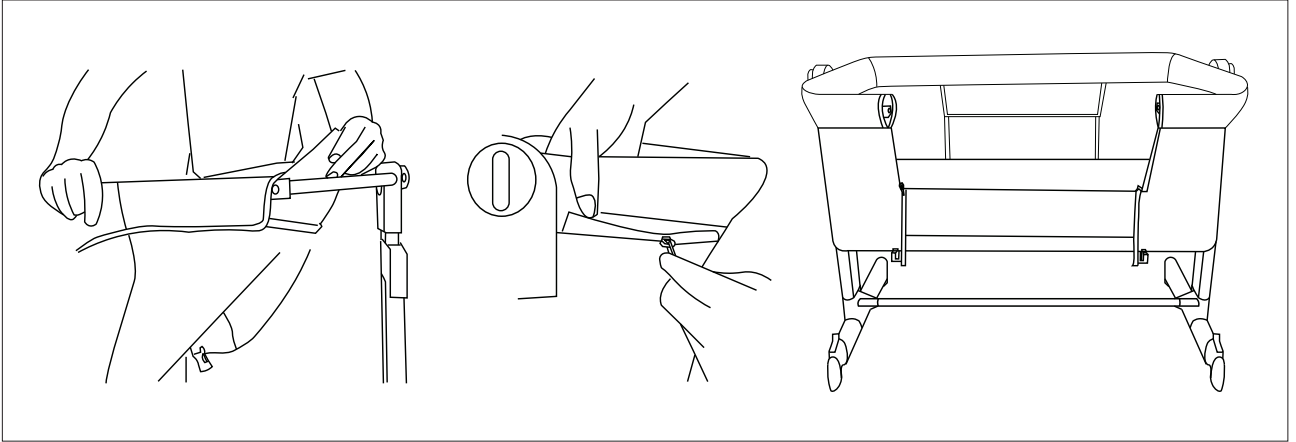

4

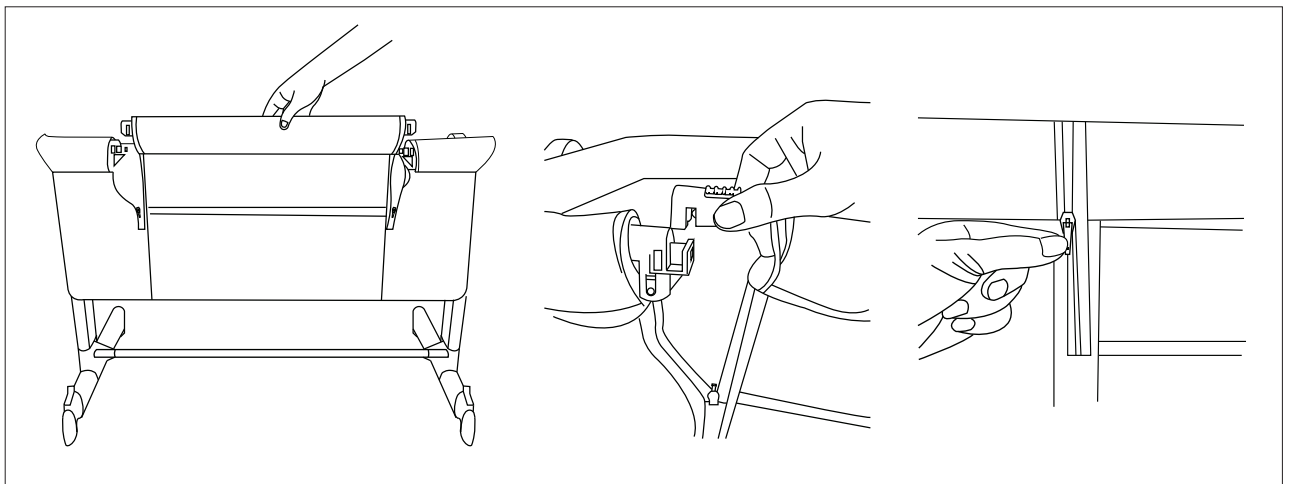

5

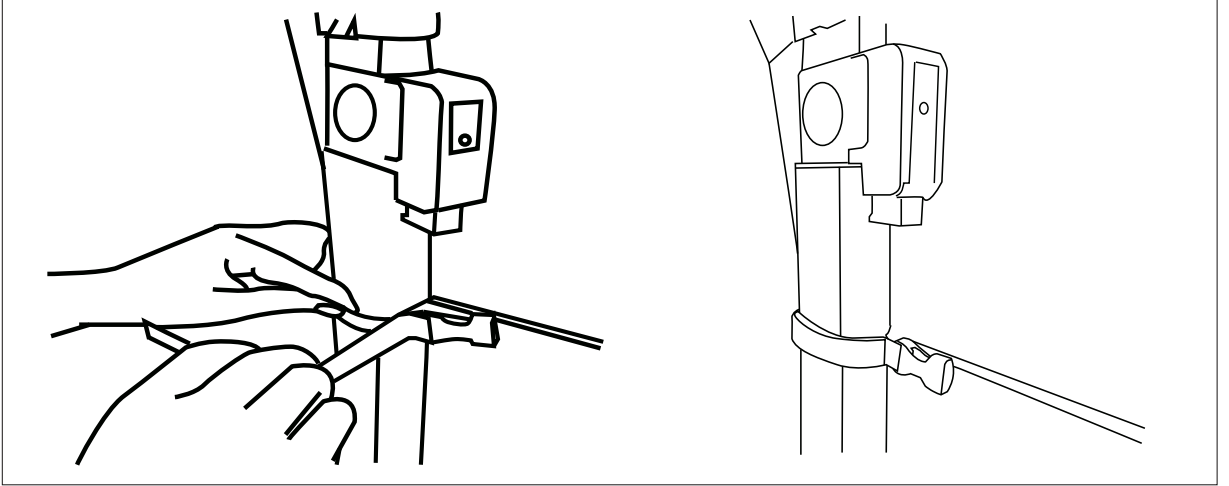

6

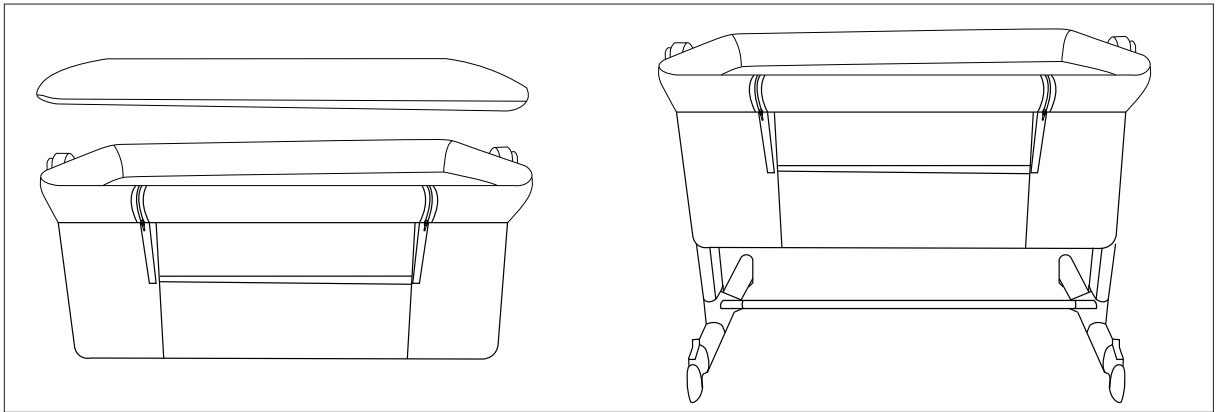

7

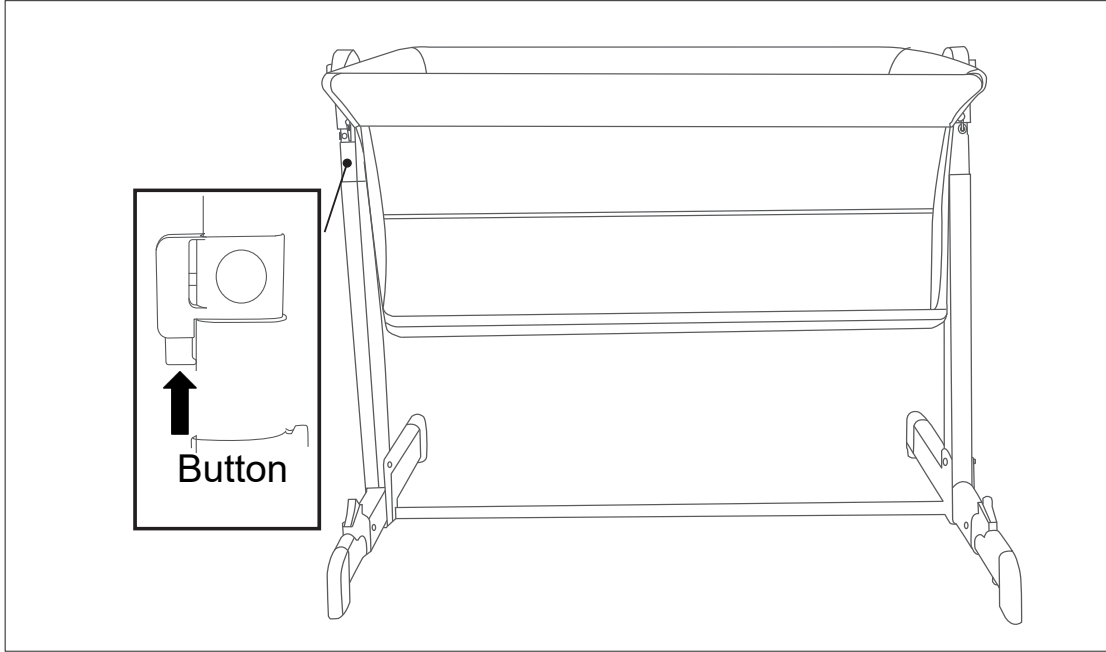

8

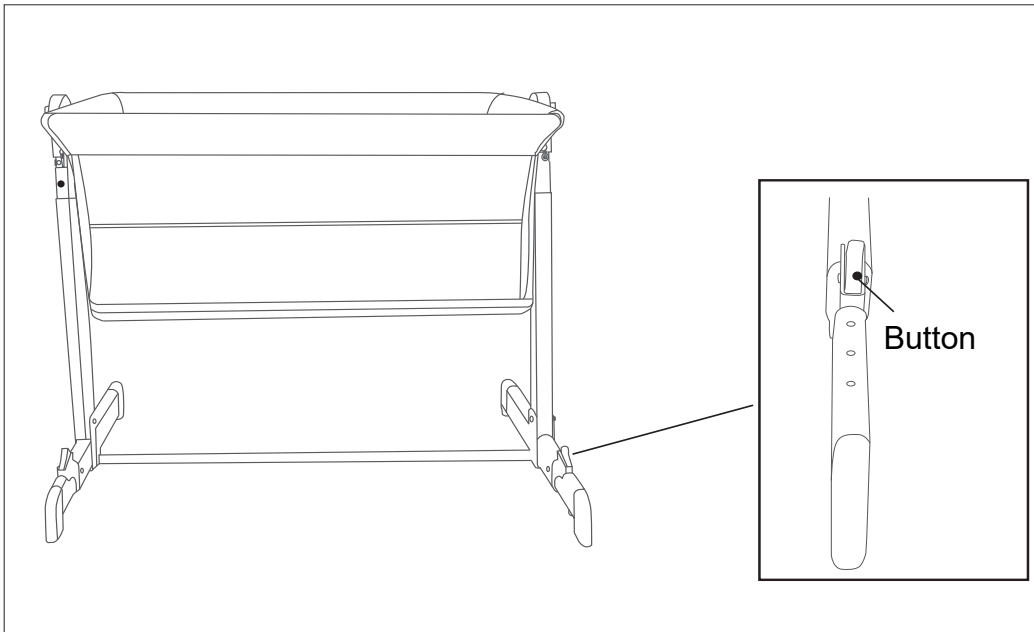

9

Safety anchor

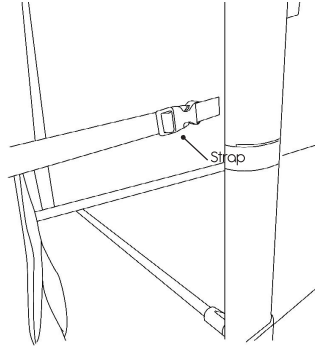
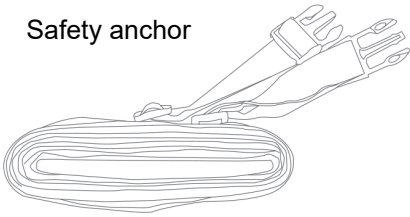

EN Safety anchor  
RO Ancoră de siguranță  
BG Предпазен анкер  
HU Biztonsági horgony

10

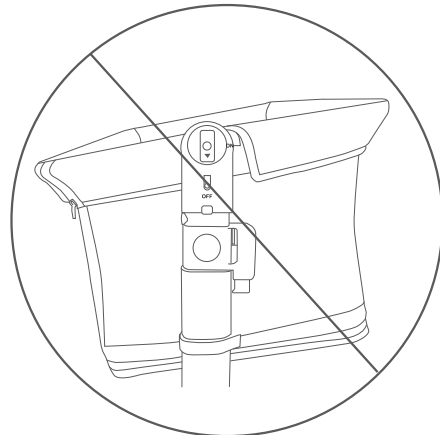
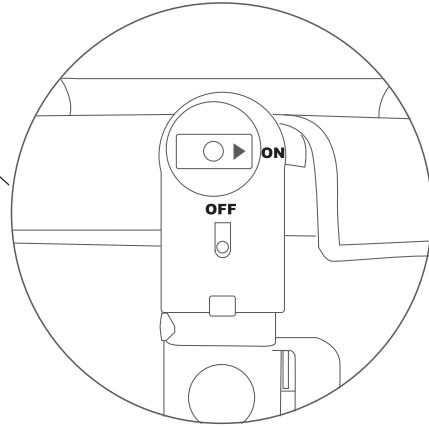
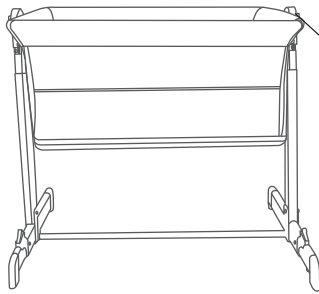



## WARNING

- **IMPORTANT! Read all these instructions carefully before assembly and use of the co-sleeper bed.**
- KEEP THE INSTRUCTIONS FOR FUTURE REFERENCE.
- The child may be hurt if you do not follow these instructions.
- **WARNING! NEVER LEAVE YOUR CHILD UNATTENDED!**



- **The applicable height is: 40 cm to 56 cm**
- **Stop using the product as soon as the child can sit or kneel or pull itself up.**

1. To avoid suffocation or swallowing or any other illness, please keep all packaging which have been removed from parts wrapped in the box away from infants, toddlers, children or any other living being. Please carefully dispose of the unwanted packaging once this product is fully assembled and you are satisfied with your purchase.
2. Once you are satisfied with the assembly of this product and have read this instruction and agree to the terms stated and are ready to use this product, please ensure that all safety locks are engaged to ensure safe use of this product.
3. Never leave the child unattended or without parent\guardian supervision while in this product, as injury could be caused by other parties intentionally or unintentionally.
4. **Never lift or wheel this product while the child is in it.** This can cause this product to fold and thus causing injury to the child seated in this product, When confronted with a staircase, no matter how many steps there are, please use the alternatives or remove the child from this product before using the staircase.
5. This product including rails must be fully erected prior to use. Rails must be locked in the upright position.
6. Make sure latches are secure.



7. Do not use this product if the enclosed or attached assembly cannot be strictly adhered to. Do not place cords, straps or similar items that would harm the child, Ensure that the sides are properly latched or locked in place when this product is in use.
8. When a child is able to sit, kneel or to pull itself up, the product should not be used anymore for this child.
9. Do not place pads or other objects inside this product that may assist the child in climbing out.
- 10. This product is intended for use for babies' height between 40cm to 56cm.**
11. Do not place this product near to a window where cords from blinds or drapes can strangle a child.
12. Do not use this product if any parts are broken, tom or missing.
13. Do not use a water mattress in this product.
14. Never use plastic bags or cellophane as a mattress cover. This can cause suffocation.
15. This product is designed for the use of only one child. This product cannot accommodate more than one child.
16. Always engage the brake when you are not using this product. Please note, by applying the brake one still cannot leave the child unattended and without parent supervision, if the brake is not engaged properly the product will move.
17. Prevent and do not allow any child to climb on to any part of this product. This imbalance of weight can cause this product to topple thus causing injury.
18. Storage compartments are there for convenience and are not suitable for holding large or heavy objects, These areas are also not waterproof or leak proof and spillage can occur.



## ASSEMBLY INSTRUCTIONS

1. Put the supporting bar into the plastic pipe, be sure the plastic pipe is on the lowest position. Tight the screw from outer side with the allen key. Do not forget the steel washer for the screw. Redo for another side. **Fig 1**
2. Put the top rail frame A onto the standing leg tube. Push down to make the spring pin engaged into the hole. **Fig 2**
3. Zip the fabric cover around the top rail frame A . **Fig 3**
4. Lift up the dropped rail and connect with handrail tube A. ensuring that the plastic clips are engaged in place. Secure the zipper for the openings on both sides. **Fig 4**
5. Fasten the Velcro around the standing leg tube for both sides. **Fig 5**
6. Lay the mattress in. **Fig 6**

## CRIB MODE

1. All are assembled completely. now it is ok to use the crib.
2. Leg Height adjustment: press the button and lift up and down to adjust. Total 5 positions. **Fig. 7**
3. Feet Length adjustment: press the button and pull forward or backward to adjust. Total 3 positions. **Fig. 8**

### Safety Hints for Crib Mode:

- Always use the feet fully extended whenever possible for maximum stability.
- Do sure the dropped side is at same side with the extended feet.
- Maximum inclination : 2 height positions difference between two legs.
- Never use the crib with the foot end higher than the head end.



## WARNING

1. WARNING - Do not use this product without reading the instruction for use first.
2. **WARNING - Stop using the product as soon as the child can sit or kneel or pull itself up.**
3. WARNING - Placing additional items in the product may cause suffocation.
4. WARNING - Do not place the product close to another product which could present a danger of suffocation or strangulation, e.g. strings, blind/curtain cords, etc.
5. WARNING - Do not use more than one mattress in the product.
6. The crib should be placed on a horizontal floor.
7. Young children should not be allowed to play unsupervised in the vicinity of the crib.
8. The crib should be locked in the fixed position when the child is left unattended.
9. All assembly fitting should always be tightened properly and that care should be taken that no screws are loose, because a child could trap parts of the body or clothing(e.g. strings, necklace, ribbons for babies' dummies, etc), which would pose a risk of strangulation.
10. Be aware of the risk of burning cigarettes, open fires and other sources of strong heat, such as electric bar fires, gas fires, etc. in the near vicinity of the crib.
11. Maximum inclination: 2 height positions difference between two legs.
12. DO NOT use crib if any parts are missing, damaged, or broken.
13. DO NOT substitute parts.

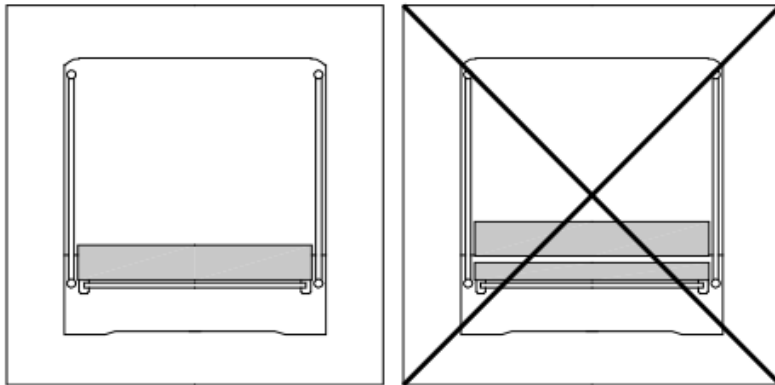

**WARNING** - Only use the mattress sold with this crib, do not add a second mattress on this one, suffocation hazards.

## **BEDSIDE SLEEPER MODE**

- Use the attachment system to fix the crib with the adult's bed firmly. **Fig. 9**
- Lay the attachment system under the adult bed mattress and fix the pad by another side.
- Unzip the two side of drop side connectings. Release the clip and lay down the rail sides.
- Be sure the adult bed mattress always will be aligned to or over the height of drop side.
- Be sure there is no gap between bedside sleeper and adult's bed.
- If any space is found, pull the attachment belts firmly to tighten until there is no gap left and the correct position has been restored.
- Only suitable for beds with straight sides.
- Not suitable for beds with round mattress or water beds.
- When the product is used in the bedside sleeper mode, it should always be fitted to the long side of the bed.
- Do not fix the bedside sleeper to the head or bottom of the bed.



1. WARNING - To avoid hazards from the child's neck being caught on the top rail on the side that is next to the adult bed, the top rail must not be higher than the adult bed mattress.
2. WARNING - To avoid the risk of your child being strangled the attachment system to the adult's bed shall always be kept away from and out of the crib.

## WARNING

1. DO NOT use bedside sleeper if any parts are missing, damaged, or broken.
2. DO NOT substitute parts.
3. **The height from the floor of the adult's bed for the bedside sleeper is 50-60cm.**
4. The mattress of the adult's bed shall be aligned to or over the height of the drop side in the lowest position.
5. Ensure there is no gap between the bedside sleeper and the adult's bed.
6. The bedside sleeper shall never be used in an inclined position.
7. To prevent a suffocation hazard from entrapment, the bedside sleeper shall be properly secured to the adult bed using the attachment system.
8. **There shall never be a gap between the lower side of the bedside sleeper and the mattress of the adult bed.**
9. Check the tightness of the attachment system before each use by pulling the bedside sleeper in a direction away from adult bed.
10. **If there is any gap between the bedside sleeper and the adult bed, DO NOT use product.**
11. Gaps shall not be filled with pillows, blankets or other items.
12. **DANGER ! - Always completely raise the drop side when not attached to the adult's bed.**

Mattress and frame aligned

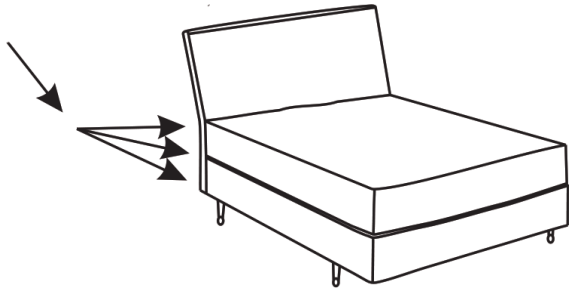

**CORRECT**

Bed frame and mattress line

Protruding frame

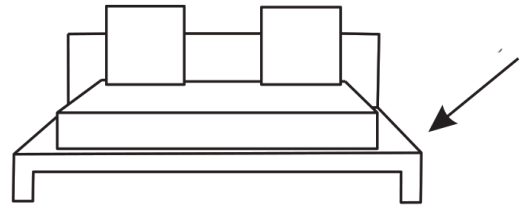

**INCORRECT**

Bed frame and mattress not in line



- **Never use the crib in bedside sleeper mode without the anchor plate.**
- **Ensure the plate is securely attached to the adult bed.**

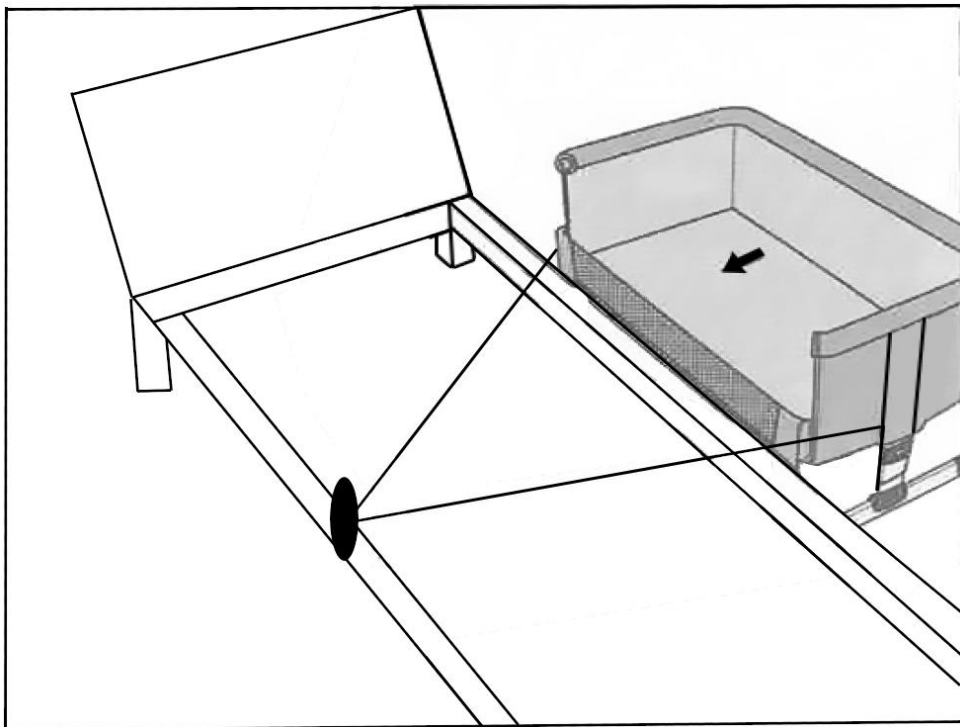



## SWING MODE

1. Rotate the button to the 'on' position. **Fig 10**
2. Gently push the top rail forward and backward to swing the bed.
3. The maximum degree for swing is 8 degrees.

### Safety Hints:

1. When unuse the swing mode, be sure to rotate the button to 'off' position.

## Cleaning and store

1. To prevent mold formation, store the product after it has dried, and do not place it in a humid environment.
2. Clean the plastic and metal part with a wet cloth or with a mild detergent.
3. Do not use solvents, ammonia or benzene.
4. Fabric cover and mattress cover are removable. Before your cleaning, remove the mattress board.
5. Dry metal parts as soon as they encounter water to avoid the formation of rust.
6. Keep all the parts clean.
7. Filler: resin cotton 100% polyester
8. **WARNING: Keep away from fire!**



**When your children can sit, kneel or crawl, do not use the crib.**

## AVERTIZĂRI

- **IMPORTANT! Citiți cu atenție toate aceste instrucțiuni înainte de asamblarea și utilizarea pătuțului co-sleeper.**
- PĂSTRAȚI INSTRUCȚIUNILE PENTRU REFERINȚĂ VIITOARE.
- Copilul se poate răni dacă nu respectați aceste instrucțiuni.
- **ATENȚIE! NU LĂSAȚI NICIODATĂ COPILUL NESUPRAVEGHEAT!**

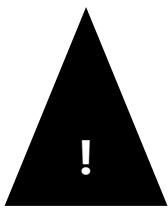

- **Inaltimea aplicabila pentru utilizare: 40-56 cm**
- **Încetați utilizarea produsului imediat ce copilul poate să stea în șezut, să îngenuncheze sau să se ridice singur.**

1. Pentru a evita riscul de sufocare, înghițire sau alte probleme de sănătate, păstrați toate ambalajele îndepărtate de la componentele produsului departe de sugari, copii mici, copii sau alte ființe vii. Eliminați ambalajele nedorite doar după ce produsul este complet asamblat și sunteți mulțumit de achiziție.
2. După ce ați finalizat asamblarea și ați citit acest ghid, asigurați-vă că toate sistemele de siguranță sunt activate înainte de a utiliza produsul.
3. Nu lăsați niciodată copilul nesupravegheat sau fără supravegherea unui părinte/tutore în acest produs, deoarece pot apărea accidente provocate accidental sau intenționat de alte persoane.
4. **Nu ridicați și nu deplasați produsul cu copilul în interior.** Acest lucru poate determina pliarea produsului și poate provoca rănirea copilului. În fața unei scări, indiferent de numărul treptelor, utilizați alternative sau scoateți copilul înainte de a transporta produsul.



5. Acest produs, inclusiv barele laterale, trebuie asamblat complet înainte de utilizare. Barele laterale trebuie să fie blocate în poziție verticală.
6. Asigurați-vă că toate mecanismele de prindere sunt bine fixate.
7. Nu utilizați produsul dacă instrucțiunile de asamblare atașate nu pot fi respectate în totalitate. Nu introduceți șnururi, curele sau alte elemente similare care ar putea răni copilul. Asigurați-vă că părțile laterale sunt corect blocate în timpul utilizării.
8. Când copilul poate sta în șezut, se poate ridica în genunchi sau se poate sprijini singur, produsul nu mai trebuie utilizat pentru acel copil.
9. Nu introduceți perne sau alte obiecte care ar putea ajuta copilul să se cațere în afara pătuțului.
- 10. Acest produs este destinat utilizării pentru copii cu înălțimea între 40 cm și 56 cm.**
11. Nu amplasați produsul lângă ferestre cu șnururi de jaluzele sau draperii, deoarece acestea pot cauza strangularea copilului.
12. Nu utilizați produsul dacă există piese rupte, deteriorate sau lipsă.
13. Nu utilizați o saltea cu apă în acest produs.
14. Nu folosiți pungi de plastic sau celofan ca husă de saltea, deoarece pot provoca sufocare.
15. Acest produs este proiectat pentru a fi utilizat de un singur copil. Nu este permisă utilizarea simultană de către mai mulți copii.
16. Acționați întotdeauna frâna când produsul nu este folosit. Atenție: chiar dacă frâna este activată, copilul nu trebuie lăsat nesupravegheat. Dacă frâna nu este activată corect, produsul se poate mișca.
17. Nu permiteți copilului să se urce pe niciuna dintre componentele produsului. Dezechilibrul creat poate duce la răsturnarea acestuia și accidentarea copilului.



18. Compartimentele de depozitare sunt oferite pentru confort, dar nu sunt destinate obiectelor grele sau voluminoase. Acestea nu sunt impermeabile și pot permite scurgeri.

## INSTRUCȚIUNI DE ASAMBLARE

1. Introduceți bara de susținere în tubul din plastic, asigurându-vă că tubul din plastic este în poziția cea mai joasă. Strângeți șurubul din exterior cu cheia imbus. Nu uitați să puneți și șaiba de oțel pentru șurub. Repetați operațiunea pentru cealaltă parte. **Fig. 1**
2. Montați cadrul superior A pe țeava verticală a piciorului. Apăsati în jos pentru ca bolțul cu arc să se fixeze în orificiu. **Fig. 2**
3. Închideți fermoarul husei din material textil în jurul cadrului superior A. **Fig. 3**
4. Ridicați bara laterală rabatabilă și conectați-o la țeava mânerului A, asigurându-vă că clemele din plastic s-au fixat corect. Închideți fermoarul de la deschiderile aflate pe ambele părți. **Fig. 4**
5. Prindeți benzile velcro în jurul țevii verticale de susținere, pe ambele părți. **Fig. 5**
6. Așezați salteaua în interior. **Fig. 6**

## MODUL PĂTUȚ

1. Totul este asamblat complet. Pătuțul este acum gata de utilizare.
2. Reglarea înălțimii picioarelor: apăsați butonul și ridicați sau coborâți pentru a regla. Există 5 poziții de înălțime în total. **Fig 7**
3. Reglarea lungimii picioarelor: apăsați butonul și trageți înainte sau înapoi pentru a regla. Există 3 poziții de lungime în total. **Fig. 8**





### Sfaturi de siguranță pentru modul pătuț:

- Folosiți întotdeauna picioarele complet extinse, dacă este posibil, pentru stabilitate maximă.



- Asigurați-vă că partea coborâtă este de aceeași parte cu picioarele extinse.
- Înclinația maximă permisă: diferență de 2 poziții de înălțime între cele două picioare.
- Nu utilizați pătuțul cu partea pentru picioare mai ridicată decât cea pentru cap.

## AVERTISMENTE

1.  AVERTISMENT – Nu folosiți acest produs fără a citi mai întâi instrucțiunile de utilizare.
2.  **AVERTISMENT – Nu mai folosiți produsul de îndată ce copilul se poate așeza în șezut, poate să ingenucheze sau se poate ridica singur.**
3.  AVERTISMENT – Plasarea unor obiecte suplimentare în pătuț poate cauza sufocare.
4.  AVERTISMENT – Nu plasați pătuțul lângă alte obiecte care ar putea prezenta un pericol de sufocare sau strangulare, cum ar fi sfori, șnururi de la jaluzele/perdele etc.
5.  AVERTISMENT – Nu utilizați mai mult de o saltea în pătuț.
6. Pătuțul trebuie așezat pe o suprafață orizontală.
7. Copiii mici nu trebuie lăsați nesupravegheați în apropierea pătuțului.
8. Pătuțul trebuie blocat în poziție fixă atunci când copilul este lăsat nesupravegheat.
9. Toate elementele de fixare trebuie strânse corespunzător și verificate regulat pentru a evita slăbirea. Piese slăbite pot duce la accidente prin prinderea corpului sau hainelor copilului (ex. șnururi, coliere, panglici de la suzete etc.), ceea ce poate reprezenta un risc de strangulare.
10. Fiți atenți la riscul de incendiu din cauza țigărilor aprinse, focului deschis sau altor surse de căldură intensă (ex. radiatoare electrice, sobe pe gaz etc.) aflate în apropierea pătuțului.

11. Înclinația maximă permisă: diferență de 2 poziții de înălțime între cele două picioare.
12. NU folosiți pătuțul dacă lipsesc piese, dacă acestea sunt deteriorate sau rupte.
13. NU înlocuiți piesele originale cu altele neautorizate.

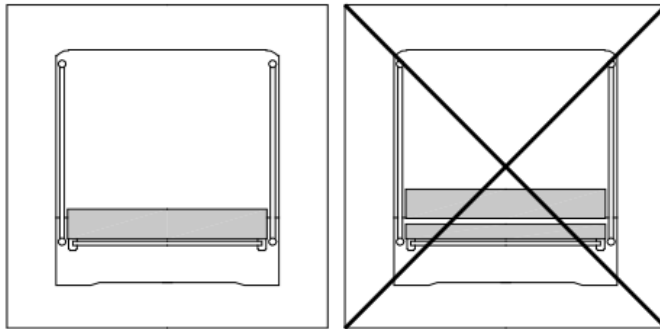

**⚠️ AVERTISMENT** – Utilizați doar salteaua livrată împreună cu acest pătuț. Nu adăugați o a doua saltea. Există pericol de sufocare.

## **MODUL CO-SLEEPER (LÂNGĂ PATUL ADULȚILOR)**

- Folosiți sistemul de fixare pentru a ancora pătuțul ferm de patul adulților. **Fig 9**
- Așezați sistemul de prindere sub salteaua patului adulților și fixați-l de partea opusă.
- Deschideți fermoarele de pe ambele părți ale laturii rabatabile. Eliberați clemele și coborâți lateralele.
- Asigurați-vă că salteaua patului adulților este mereu la același nivel sau mai sus decât latura rabatabilă a pătuțului.
- Asigurați-vă că nu există spațiu între pătuțul co-sleeper și patul adulților.
- Dacă observați un spațiu, trageți ferm curelele de prindere până când nu mai rămâne niciun gol, iar pătuțul este corect aliniat.
- Produsul este potrivit doar pentru paturi cu laterale drepte.
- Nu este potrivit pentru paturi cu saltele rotunjite sau paturi cu apă.



- Atunci când produsul este utilizat în modul co-sleeper, acesta trebuie fixat întotdeauna de partea lungă a patului.
- Nu fixați pătuțul la extremitățile patului principal, respectiv de zona capului sau a picioarelor.

## AVERTISMENTE

1. ⚠ Pentru a evita riscul ca gâtul copilului să fie prins de bara superioară de pe partea apropiată de patul adulților, bara superioară nu trebuie să fie mai înaltă decât salteaua patului adulților.
2. ⚠ Pentru a evita riscul de strangulare, sistemul de prindere al pătuțului trebuie păstrat în afara pătuțului, departe de copil.

## ATENȚIONĂRI SUPLIMENTARE

1. NU folosiți modul co-sleeper dacă lipsesc piese, acestea sunt deteriorate sau rupte.
2. NU înlocuiți piesele originale cu altele neautorizate.
3. **Înălțimea ideală a patului adulților față de podea pentru utilizarea cu pătuțul co-sleeper: 50–60 cm.**
4. Salteaua patului adulților trebuie să fie la același nivel sau mai sus decât latura rabatabilă (în poziția sa cea mai joasă).
5. Asigurați-va că nu există spațiu între pătuț și patul adulților.
6. Pătuțul co-sleeper nu trebuie folosit niciodată într-o poziție înclinată.
7. Pentru a preveni riscul de sufocare din cauza blocării, pătuțul trebuie fixat corespunzător de patul adulților, utilizând sistemul de prindere.
8. **Nu trebuie să existe niciun spațiu între partea de jos a pătuțului co-sleeper și salteaua patului adulților.**
9. Verificați fixarea sistemului de ancorare înainte de fiecare utilizare, trăgând pătuțul în direcția opusă patului.
10. **Dacă există orice spațiu între pătuț și pat, NU folosiți produsul.**

11. NU umpleti golurile cu perne, pături sau alte obiecte moi.

12. ⚠️ **ATENȚIE!** – Ridicați complet latura rabatabilă atunci când pătuțul nu este fixat de patul adulților.

ALINIAREA SALTELEI ȘI A CADRULUI

Cadru proeminent

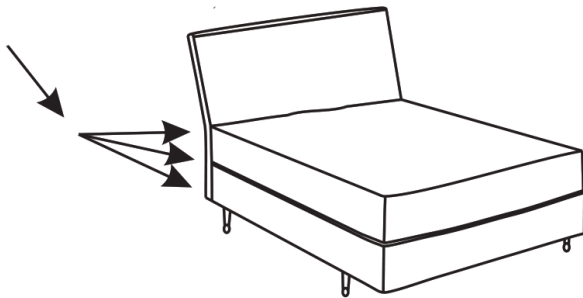

CORECT

Cadrul patului și salteaua sunt aliniată

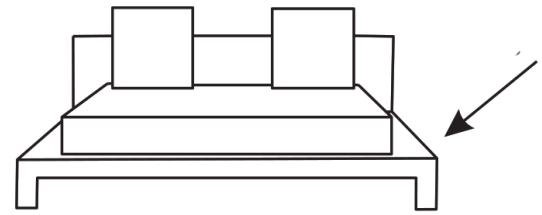

INCORECT

Cadrul patului iese în afară față de saltea (nu sunt la același nivel)



- Nu folosiți niciodată pătuțul în modul co-sleeper fără placa de ancorare.
- Asigurați-vă că placa de ancorare este fixată în siguranță de patul adulților

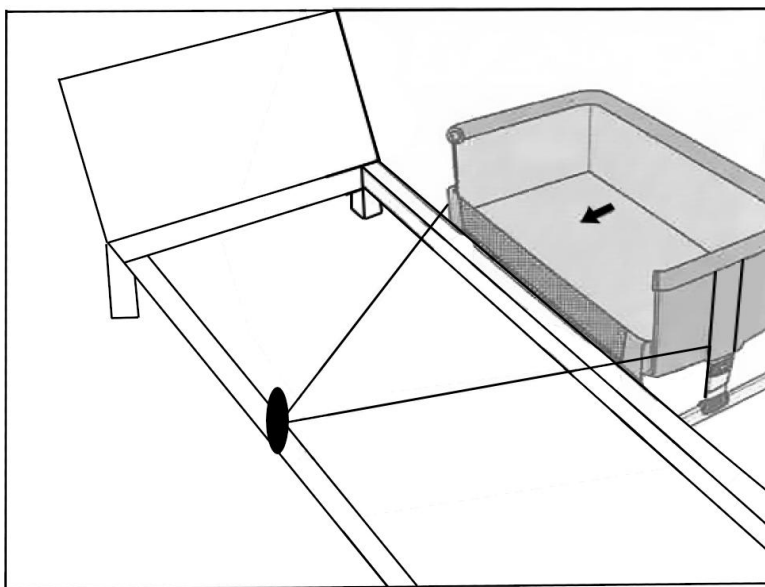



## MODUL DE LEGĂNARE

1. Rotiți butonul în poziția „on” (pornit). **Fig 10**
2. Împingeți ușor bara superioară înainte și înapoi pentru a legăna pătuțul
3. Unghiul maxim de legănare este de 8 grade.

Sfaturi de siguranță:

1. Când nu folosiți funcția de legănare, asigurați-vă că rotiți butonul în poziția „off” (oprit).

## Curățare și depozitare

1. Pentru a preveni formarea mușgaiului, depozitați produsul doar după ce s-a uscat complet. Nu îl păstrați în medii umede.
2. Curățați componentele din plastic și metal cu o cârpă umedă sau cu un detergent delicat.
3. Nu folosiți solvenți, amoniac sau benzen.
4. Husa textilă și husa saltelei sunt detașabile. Înainte de efectuarea operațiunilor de curățare, asigurați-vă că ați îndepărtat placa saltelei.
5. Uscați imediat componentele metalice în contact cu apa pentru a preveni ruginirea.
6. Păstrați toate piesele curate.
7. Umplutură: bumbac tip vată din rășină (100% poliester)
8. **ATENȚIE:** A se ține departe de foc!



Nu se curata  
chimic



Maxim 30°C



Se calca la  
nivelul 1



Uscare in aer liber,  
pe suprafata plana



**Când copilul poate sta în sezut, se poate târî sau ridica în genunchi, nu mai utilizați pătuțul.**

## ПРЕДУПРЕЖДЕНИЯ

- **ВАЖНО!** Прочетете внимателно всички тези инструкции, преди да сглобите и използвате со-sleeper кошарата.
- ЗАПАЗЕТЕ ИНСТРУКЦИИТЕ ЗА БЪДЕЩИ СПРАВКИ.
- Детето може да се нарани, ако не спазвате тези инструкции.
- **ВНИМАНИЕ!** НИКОГА НЕ ОСТАВЯЙТЕ ДЕТЕТО СИ БЕЗ НАДЗОР!



- **Подходяща височина за употреба: 40-56 см**
  - **Спрете употребата на продукта веднага щом детето може да седи, коленичи или стои изправено самостоятелно.**
1. За да избегнете риска от задавяне, поглъщане или други здравословни проблеми, дръжте всички опаковки, отстранени от компонентите на продукта, далеч от кърмачета, малки деца, деца или други живи същества. Изхвърлете ненужната опаковка само след като продуктът е напълно сглобен и сте доволни от покупката си.
  2. След като завършите сглобяването и прочетете това ръководство, уверете се, че всички системи за безопасност са активирани, преди да използвате продукта.
  3. Никога не оставяйте детето си без надзор или без наблюдение от родител/настойник в този продукт, тъй като може да възникнат наранявания, причинени случайно или умишлено от други хора.
  4. Не повдигайте и не местете продукта, докато детето е вътре. Това може да доведе до сгъване на продукта и нараняване на детето. Пред стълбище, независимо от броя на стъпалата, използвайте алтернативи или извадете детето, преди да носите продукта.



5. Този продукт, включително страничните решетки, трябва да бъде напълно сглобен преди употреба. Страничните пръти трябва да бъдат заключени във вертикално положение.
6. Уверете се, че всички крепежни елементи са здраво закрепени.
7. Не използвайте продукта, ако приложените инструкции за монтаж не могат да бъдат спазени изцяло. Не поставяйте шнурове, ремъци или други подобни предмети, които биха могли да наранят детето. Уверете се, че страните са правилно заключени по време на употреба.
8. Когато детето може да седи, да коленичи или да се поддържа самостоятелно, продуктът не трябва да се използва повече за него.
9. Не поставяйте възглавници или други предмети, които биха могли да помогнат на бебето да излезе от кошарата.
10. Този продукт е предназначен за употреба от деца с височина между 40 см и 56 см.
11. Не поставяйте продукта близо до прозорци с щори или завеси, тъй като това може да причини удушаване на детето.
12. Не използвайте продукта, ако някоя от частите е счупена, повредена или липсва.
13. Не използвайте воден матрак в този продукт.
14. Не използвайте найлонови торбички или целофан като калъф за матрак, тъй като могат да причинят задушаване.
15. Този продукт е предназначен за употреба само от едно дете. Едновременната употреба от няколко деца не е разрешена.
16. Винаги натискайте спирачката, когато продуктът не се използва. Внимание: дори ако спирачката е активирана, детето не трябва да се оставя без надзор. Ако спирачката не е активирана правилно, продуктът може да се движи.
17. Не позволявайте на детето да се катери върху който и да е от компонентите на продукта.



Създаденият дисбаланс може да доведе до преобръщане и нараняване на детето.

18. Отделенията за съхранение са предвидени за удобство, но не са предназначени за тежки или обемисти предмети. Те не са водоустойчиви и могат да допуснат течове.

## **ИНСТРУКЦИИ ЗА СГЛОБЯВАНЕ**

1. Поставете опорната щанга в пластмасовата тръба, като се уверите, че пластмасовата тръба е в най-ниското си положение. Затегнете винта отвън с шестостенния ключ. Не забравяйте да поставите стоманената шайба за винта. Повторете операцията за другата страна. **Фиг. 1**
2. Монтирайте горната рамка А върху вертикалната тръба на краката. Натиснете надолу, така че пружинният щифт да се заключи в отвора. **Фиг. 2**
3. Затворете ципа на платнения калъф около горната рамка А. **Фиг. 3**
4. Повдигнете сгъваемата странична щанга и я свържете към тръбата на дръжката А, като се уверите, че пластмасовите скоби са правилно закрепени. Затворете ципа на отворите от двете страни. **Фиг. 4**
5. Закрепете велкро лентите около вертикалната опорна тръба от двете страни. **Фиг. 5**
6. Поставете матрака вътре. **Фиг. 6**

## **РЕЖИМ „КОШАРА“**

1. Всичко е напълно сглобено. Кошарата вече е готова за употреба.
2. Регулиране на височината на краката: натиснете бутона и повдигнете или спуснете, за да регулирате. Общо има 5 позиции за височина. **Фиг. 7**
3. Регулиране на дължината на краката: натиснете бутона и издърпайте напред или назад, за да регулирате.



Общо има 3 позиции по дължина. **Фиг. 8**

## **Съвети за безопасност за режим „кошара“:**

- Винаги използвайте напълно изпънати крака, ако е възможно, за максимална стабилност.
- Уверете се, че спуснатата страна е от същата страна като изпънатите крака.
- Максимално допустим наклон: 2 позиции на разлика във височината между двата крака.
- Не използвайте кошарата с табла за краката по-високо от таблата за глава.

## **ПРЕДУПРЕЖДЕНИЯ**

1. **⚠ ПРЕДУПРЕЖДЕНИЕ** – Не използвайте този продукт, без първо да прочетете инструкциите за употреба.
2. **⚠ ПРЕДУПРЕЖДЕНИЕ - Не използвайте продукта веднага щом детето може да седи, да коленичи или да се изправя само.**
3. **⚠ ПРЕДУПРЕЖДЕНИЕ** – Поставянето на допълнителни предмети в кошарата може да причини задушаване.
4. **⚠ ПРЕДУПРЕЖДЕНИЕ** – Не поставяйте кошарката близо до други предмети, които биха могли да представляват опасност от задавяне или удушаване, като например връвчици, шнурове от щори/завеси и др.
5. **⚠ ПРЕДУПРЕЖДЕНИЕ** – Не използвайте повече от един матрак в кошарата.
6. Кошарата трябва да се постави върху хоризонтална повърхност.
7. Малките деца не трябва да се оставят без надзор близо до кошарата.
8. Кошарата трябва да бъде заключено във фиксирано положение, когато детето е оставено без надзор.

9. Всички крепежни елементи трябва да бъдат правилно затегнати и проверявани редовно, за да се избегне разхлабване. Разхлабените части могат да доведат до наранявания, като се закачат за тялото или дрехите на детето (напр. връвчици, колиета, панделки за залъгалки и др.), което може да представлява риск от задушаване.
10. Бъдете наясно с риска от пожар, причинен от запалени цигари, открит пламък или други източници на интензивна топлина (напр. електрически радиатори, газови печки и др.) в близост до детската кошара.
11. Максимално допустим наклон: 2 височинни позиции разлика между двата крака.
12. НЕ използвайте кошарата, ако някои части липсват, са повредени или счупени.
13. НЕ заменяйте оригинални части с неоторизирани.

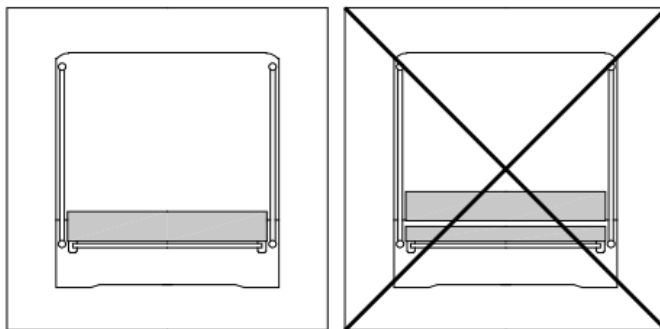

**⚠ ПРЕДУПРЕЖДЕНИЕ** – Използвайте само матрака, доставен с това креватче. Не добавяйте втори матрак. Съществува опасност от задушаване.

## **РЕЖИМ „CO-SLEEPER“ (ДО ЛЕГЛОТО ЗА ВЪЗРАСТНИ)**

- Използвайте системата за закрепване, за да закрепите здраво кошарата към леглото за възрастни. **Фиг. 9**



- Поставете системата за закрепване под матрака на леглото за възрастни и я закрепете от противоположната страна.
- Отворете циповете от двете страни на сгъваемата страна. Освободете скобите и спуснете страните.
- Уверете се, че матракът на леглото за възрастни винаги е на същото ниво или по-високо от сгъваемата страна на кошарата.
- Уверете се, че няма място между детската кошара и леглото за възрастни.
- Ако забележите празнина, издърпайте здраво закрепващите ленти, докато не остане празнина и кошарата е правилно подравнена.
- Продуктът е подходящ само за легла с прави страни.
- Не е подходящ за легла със заоблени матраци или водни легла.
- Когато продуктът се използва в режим „co-sleeper“, същият винаги трябва да бъде прикрепен към дългата страна на леглото.
- Не прикрепяйте кошарата към краищата на основното легло, а именно към зоната за глава или крака.

## **ПРЕДУПРЕЖДЕНИЯ**

1. ⚠ За да се избегне рискът врата на детето да бъде заклещена от горната преграда от страната, най-близка до леглото за възрастни, горната щанга не трябва да е по-висока от матрака на леглото за възрастни.
2. ⚠ За да се избегне рискът от удушаване, системата за закрепване на кошарата трябва да се държи извън кошарата, далеч от детето.

## **ДОПЪЛНИТЕЛНИ ПРЕДУПРЕЖДЕНИЯ**

1. НЕ използвайте режима „co-sleeper), ако някои части липсват, са повредени или счупени.



2. НЕ заменяйте оригинални части с неоторизирани.
3. **Идеална височина на леглото за възрастни от пода за използване с „co-sleeper“ кошарата: 50–60 см.**
4. Матракът за възрастни трябва да е на същото ниво или по-високо от сгъваемата страна (в най-ниското си положение).
5. Уверете се, че няма място между креватчето и леглото за възрастни.
6. „Co-sleeper“ кошарата никога не трябва да се използва в легнало положение.
7. За да се предотврати рискът от задушаване поради заклещване, детската кошара трябва да бъде правилно закрепена към леглото за възрастни, като се използва системата за закрепване.
8. **Не трябва да има празнина между дъното на детското креватче и матрака на леглото за възрастни.**
9. Проверявайте системата за закрепване преди всяка употреба, като издърпате кошарата в обратна посока на леглото.
10. **Ако има разстояние между креватчето и леглото, НЕ използвайте продукта.**
11. НЕ запълвайте празнините с възглавници, одеяла или други меки предмети.
12. **⚠ ВНИМАНИЕ! – Повдигнете напълно сгъваемата страна, когато кошарата не е прикрепена към леглото за възрастни.**

## ПОДРАВНЯВАНЕ НА МАТРАКА И РАМКАТА

## Изпъкнала рамка

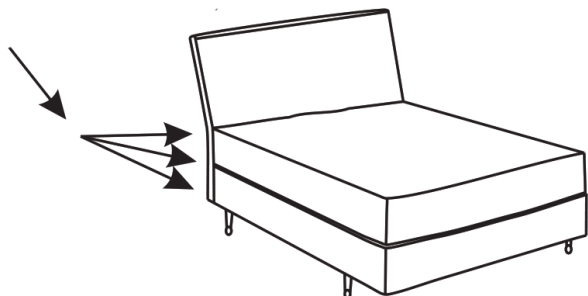

### ПРАВИЛНО

Рамката на леглото и матракът са подравнени

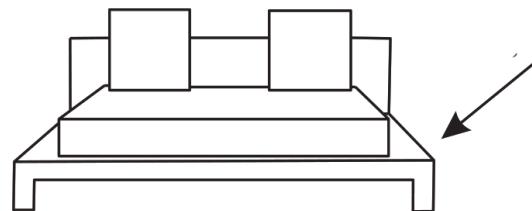

### НЕПРАВИЛНО

Рамката на леглото стърчи от матрака (не са на едно и също ниво))



- **Никога не използвайте кошарата в „co-sleeper“ режим без анкерната плоча.**
- **Уверете се, че анкерната плоча е здраво закрепена към леглото за възрастни**

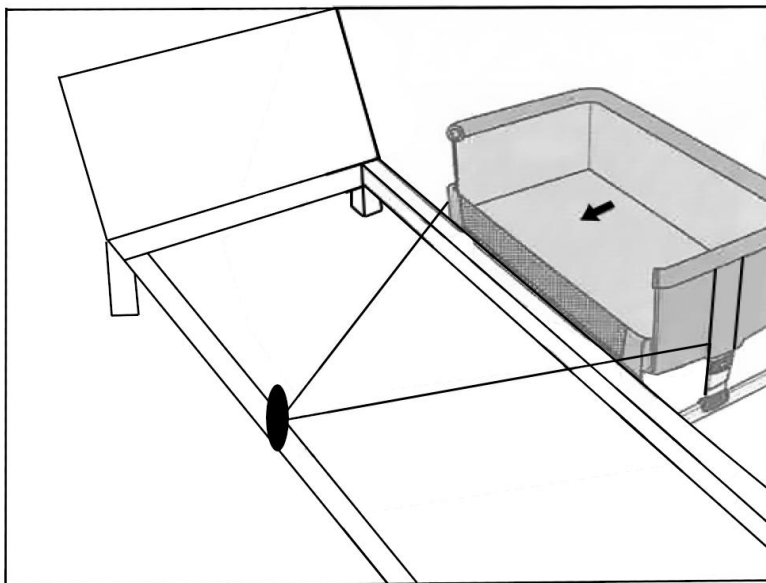



## РЕЖИМ НА ЛЮЛЕЕНЕ

1. Завъртете бутона в положение „on“ (включено). **Фиг. 10**
2. Внимателно натиснете горната щанга напред-назад, за да залюлеете кошарата.
3. Максималният ъгъл на завъртане е 8 градуса.

Съвети за безопасност:

1. Когато не използвате функцията за люлеене, не забравяйте да завъртите бутона в положение „off“ (изключено).

## Почистване и съхранение

1. За да предотвратите образуването на мухъл, съхранявайте продукта само след като е изсъхнал напълно. Не го съхранявайте във влажна среда.
2. Почистете пластмасовите и металните компоненти с влажна кърпа или мек препарат.
3. Не използвайте разтворители, амоняк или бензен.
4. Текстилният калъф и калъфът за матрак са подвижни. Преди да извършите почистване, уверете се, че сте свалили подложката на матрака.
5. Незабавно подсушете металните компоненти, които са били в контакт с вода, за да предотвратите ръжда.
6. Поддържайте всички части чисти.
7. Пълнеж: памук вид смолна вата (100% полиестер)
8. **ВНИМАНИЕ:** Пазете от огън!



Не почиствайте  
химически



Максимум  
30°C



Гладете на  
ниво 1



Суши се на  
открито, върху  
равна повърхност



**Спрете употребата на продукта веднага щом детето може да седи, коленичи или стои изправено самостоятелно.**

## FIGYELMEZTETÉSEK

- **FONTOS!** Az együttlévő kiságy összeszerelése és használata előtt figyelmesen olvassa el az összes használati utasítást.
- **ŐRIZZE MEG AZ UTASÍTÁSOKAT A KÉSŐBBI HASZNÁLATRA.**
- Gyermek megsérülhet, ha nem tartja be ezeket az utasításokat.
- **FIGYELEM!** SOHA NE HAGYJA GYERMEKÉT FELÜGYELET NÉLKÜL!



- **Alkalmazható használati magasság: 40-56 cm**
  - **Hagyja abba a termék használatát, amint gyermeke képes önállóan ülni, térdelni vagy felállni.**
1. A fulladás, a lenyelés vagy más egészségügyi problémák kockázatának elkerülése érdekében tartsa a termék alkotórészeiről eltávolított csomagolást csecsemők, kisgyermek, gyermekek vagy más élőlények közelében. A nem kívánt csomagolást csak akkor távolítsa el, ha a terméket teljesen összeszerelték, és Ön elégedett a vásárlással.
  2. Miután befejezte az összeszerelést és elolvasta ezt az útmutatót, győződjön meg arról, hogy a termék használata előtt minden biztonsági rendszer aktiválva van.
  3. Soha ne hagyja gyermekét felügyelet nélkül vagy szülő/gondviselő által felügyeletlenül ebben a termékben, mert véletlen vagy szándékos sérülések történhetnek.
  4. Ne emelje fel vagy mozgassa a terméket, ha gyermek benne van. Ellenkező esetben a termék összecukódhat és megsérülhet a gyermek. Lépcső előtt, függetlenül a



- lépcsőfokok számától, használjon alternatívákat, vagy távolítsa el a gyermeket, mielőtt a terméket hordozná.
5. Ezt a terméket, beleértve az oldalsó rudakat is, használat előtt teljesen össze kell szerelni. Az oldalsó rudakat függőleges helyzetben kell rögzíteni.
  6. Győződjön meg róla, hogy minden rögzítő mechanizmus biztonságosan működik.
  7. Ne használja a terméket, ha a mellékelt összeszerelési útmutatót nem tudja teljes mértékben követni. Ne helyezzen be zsinórokat, hevedereket vagy hasonló elemeket, amelyek megsérülhet a gyermeke. Ügyeljen arra, hogy az oldalak használat közben megfelelően rögzüljenek.
  8. Amikor a gyermek fel tud ülni, térdre tud állni vagy meg tudja magát támasztani, a terméket nem szabad tovább használni az adott gyermek számára.
  9. Ne tegyen bele párnákat vagy más olyan tárgyakat, amelyek segíthetnek a babának kimászni a kiságyból.
  - 10. Ez a termék 40 cm és 56 cm közötti gyermekek számára készült.**
  11. Ne helyezze a terméket redőnyökkel vagy függönyökkel ellátott ablakok közelébe, mivel ezek fojtogatást okozhatnak.
  12. Ne használja a terméket, ha bármelyik alkatrésze törött, sérült vagy hiányzik.
  13. Ne használjon vízmatracot ebben a termékben.
  14. Ne használjon műanyag zacskókat vagy celofánt matrachuzatként, mivel ezek fulladást okozhatnak.
  15. Ezt a terméket egy gyermek általi használatra tervezték. Több gyermek egyidejű használata nem megengedett.
  16. Mindig húzza be a féket, ha a termék nincs használatban. Figyelmeztetés: még akkor sem szabad a gyermeket felügyelet nélkül hagyni, ha a fék be van kapcsolva. Ha a fék nem megfelelően van bekapcsolva, a termék elmozdulhat.



17. Ne engedje, hogy gyermeke felmásszon a termék bármelyik alkatrészére. Az így kialakuló egyensúlyhiány miatt a termék felborulhat, és megsérülhet gyermeke.
18. A tárolórekeszek a kényelem érdekében vannak kialakítva, de nem nehéz vagy terjedelmes tárgyak tárolására szolgálnak. Nem vízállóak és szivároghatnak.

## ÖSSZESZERELÉSI ÚTMUTATÓ

1. Helyezze be a tartórudat a műanyag csőbe, ügyelve arra, hogy a műanyag cső a legalacsonyabb helyzetben legyen. Húzza meg a csavart kívülről a villáskulccsal. Ne felejtse el felszerelni a csavarhoz tartozó acél alátétet. Ismételje meg ezt a másik oldalra. **1. ábra**
2. Szerelje fel a felső A-keretet a láb függőleges csövére. Nyomja le úgy, hogy a rugós csavar a lyukba reteszelődjön. **2. ábra**
3. Zárja be a szövetborítás cipzárját a felső keret körül A. **Ábra. 3**
4. Emelje fel a lehajtható oldalsó rudat, és csatlakoztassa az A-karos hordóhoz, ügyelve arra, hogy a műanyag kapcsok megfelelően rögzüljenek. Zárja be a cipzárát a mindkét oldalon lévő nyílásoknál. **Ábra. 4**
5. Rögzítse a tépőzárás szalagokat a függőleges tartócső körül mindkét oldalon. **Ábra. 5**
6. Helyezze be a matracot. **Ábra. 6**

## A PAUCH-MÓD

1. Minden teljesen össze van szerelve. A kiságy már használatra kész.
2. Lábmagasság beállítása: nyomja meg a gombot, és emelje vagy csökkentse a beállításhoz. Összesen 5 magassági pozíció van. **7. ábra**







3. Lábhosszállítás: nyomja meg a gombot, és húzza előre vagy hátra a beállításhoz. Összesen 3 hosszpozíció van. **8. ábra**

## **Biztonsági tippek a kiságy üzem módhoz:**

- A maximális stabilitás érdekében lehetőleg mindig teljesen kinyújtott lábakat használjon.
- Győződjön meg róla, hogy a leeresztett oldal ugyanazon az oldalon van, mint a kinyújtott lábak.
- Maximális megengedett dőlésszög: a két láb közötti 2 magassági pozíció különbsége.
- Ne használja a kiságyat úgy, hogy a lábrész magasabb legyen, mint a fejrész.

## **FIGYELMEZTETÉS**

1.  FIGYELMEZTETÉS - Ne használja ezt a terméket a használati utasítás elolvasása nélkül.
2.  FIGYELMEZTETÉS - Hagyja abba a termék használatát, amint gyermeke képes önállóan felülni, térdelni vagy felállni.
3.  FIGYELMEZTETÉS - A kiságyba helyezett további tárgyak fulladást okozhatnak.
4.  FIGYELMEZTETÉS - Ne helyezze a kiságyat olyan tárgyak mellé, amelyek fulladás vagy fojtogatás veszélyét jelenthetik, mint például zsinórok, redőnyök/függönyök zsinórjai stb.
5.  FIGYELMEZTETÉS - Ne használjon egynél több matracot a kiságyban.
6. A kiságyat vízszintes felületre kell helyezni.
7. Kisgyermeket nem szabad felügyelet nélkül hagyni a kiságy közelében.
8. A kiságyat rögzített helyzetben kell lezárni, ha a gyermek felügyelet nélkül marad.
9. Minden rögzítést megfelelően meg kell húzni és rendszeresen ellenőrizni kell, hogy elkerülhető legyen a meglazulása.

A laza rögzítések a gyermek testének vagy ruházatának beszorulásával sérülést okozhatnak (pl. zsinórok, nyakláncok, cumi szalagok stb.), ami a fojtogatás veszélyét rejti magában.

10. Figyeljen a kiságy közelében lévő égő cigaretta, nyílt tűz vagy más erős hőforrás (pl. elektromos radiátor, gáztűzhely stb.) okozta tűzveszélyre.
11. Maximális megengedett dőlésszög: a két láb közötti 2 magassági pozíció különbsége.
12. NE használja a kiságyat, ha alkatrészek hiányoznak, sérültek vagy töröttek.
13. NE cserélje ki az eredeti alkatrészeket nem engedélyezett alkatrészekre.

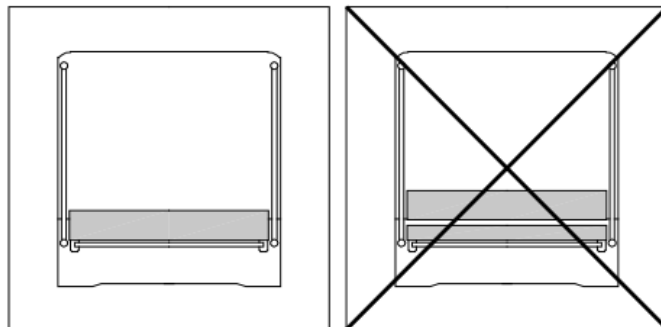

**⚠ FIGYELMEZTETÉS** - Csak a kiságyhoz mellékelt matracot használja. Ne adjon hozzá második matracot. Fuldoklás veszélye áll fenn.

## **EGYÜTTALVÓ ÜZEMMÓD (A FELNŐTT ÁGY MELLETT)**

- A rögzítő rendszer segítségével rögzítse a kiságyat szilárdan a felnőtt ágyhoz. **9. ábra**
- Helyezze a rögzítőrendszert a felnőtt ágy matraca alá, és rögzítse az ellenkező oldalon.



- Nyissa ki a cipzárakat a hajtogatási oldal mindkét oldalán. Oldja ki a kapcsokat, és engedje le az oldalakat.
- Győződjön meg arról, hogy a felnőttágy matraca mindig a kiságy lehajtható oldalával egy szintben vagy annál magasabban van.
- Győződjön meg róla, hogy nincs hely az együttalvó kiságy és a felnőtt ágy között.
- Ha hézagot észlel, húzza meg a hevedereket erősen, amíg nem marad hézag, és a kiságy nem igazodik megfelelően.
- A termék csak egyenes oldalú ágyakhoz alkalmas.
- Nem alkalmas gömbölyített matracú ágyakhoz vagy vízágyakhoz.
- Ha a terméket együttalvó üzemmódban használja, mindig az ágy hosszú oldalához kell rögzíteni.
- Ne rögzítse a kiságyat a főágy végeihez, azaz a fej- vagy lábtérhez.

## FIGYELMEZTETÉS

1. ⚠️ Annak elkerülése érdekében, hogy a gyermek nyaka a felnőtt ágy melletti oldalon a felső rúd alá akadjon, a felső rúd nem lehet magasabb, mint a felnőtt ágy matraca.
2. ⚠️ A fojtogatás veszélyének elkerülése érdekében a kiságy reteszét a kiságyon kívül, a babától távol kell tartani.

## TOVÁBBI FIGYELMEZTETÉSEK

1. NE használja az együttalvási módot, ha az alkatrészek hiányoznak, sérültek vagy töröttek.
2. NE cserélje ki az eredeti alkatrészeket nem engedélyezett alkatrészekre.
3. **A felnőtt ágy ideális magassága a padlótól a kiságyhoz: 50-60 cm.**
4. A felnőtt ágy matracának ugyanolyan magasan vagy

- magasabbra kell lennie, mint a lehajtható oldalnak (legalacsonyabb helyzetben).
5. Győződjön meg róla, hogy nincs hely a kiságy és a felnőtt ágy között.
  6. Az alvóágyat soha nem szabad ferde helyzetben használni.
  7. A beszorulás miatti fulladás veszélyének megelőzése érdekében a kiságyat a reteszrendszer segítségével megfelelően rögzíteni kell a felnőtt ágyához.
  - 8. Az együttalvó kiságy alja és a felnőtt ágy matraca között nem lehet rés.**
  9. Minden használat előtt ellenőrizze a rögzítési rendszert a kiságnak az ágytól való elhúzásával.
  - 10. Ha a kiságy és az ágy között bármilyen hely van, NE használja a terméket.**
  11. NE töltsse ki a réseket párnákkal, takarókkal vagy más puha tárgyakkal.
  - 12. ⚠ FIGYELEM! - Teljesen emelje fel a lehajtható oldalt, ha a kiságy nincs a felnőtt ágyhoz rögzítve.**

#### MATRAC ÉS KERET BEÁLLÍTÁSA

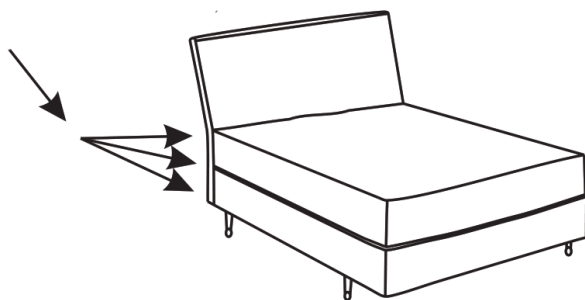

HELYES

Az ágykeret és a matrac egy vonalban van

Kiemelkedő keret

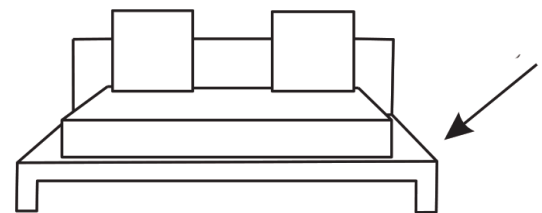

TÖRVÉNYES

Az ágykeret kiáll a matraccból (nem egy vonalban vannak)



- **Soha ne használja a kiságyat egyúttalvó üzemmódban a rögzítőlemez nélkül.**
- **Győződjön meg róla, hogy a rögzítőlemez biztonságosan rögzítve van a felnőtt ágyhoz.**

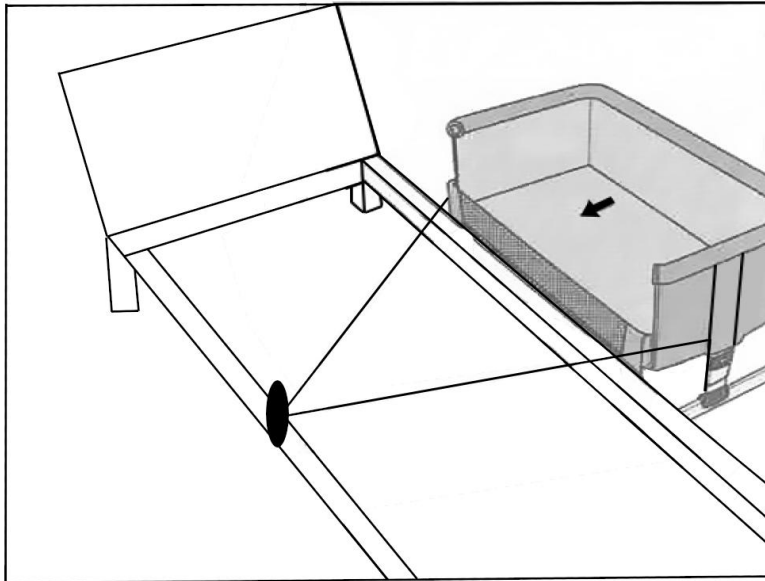

## HOGYAN HANGOLJUNK

1. Fordítsa a gombot bekapcsolt állásba. 10. ábra
2. Óvatosan tolja előre-hátra a felső rudat a kiságy ringatásához.
3. A maximális lengési szög 8 fok.

Biztonsági tippek:

1. Ha nem használja a hintázó funkciót, mindenképpen fordítsa a gombot "off" állásba.

## Tisztítás és tárolás

1. A penészedés megelőzése érdekében a terméket csak akkor tárolja, ha teljesen megszáradt. Ne tárolja nedves környezetben.



2. A műanyag és fém alkatrészeket nedves ruhával vagy enyhe tisztítószerrel tisztítsa meg.
3. Ne használjon oldószereket, ammóniát vagy benzolt.
4. A szövethuzat és a matrac huzata levehető. Tisztítás előtt feltétlenül távolítsa el a matrachuzatot.
5. A rozsdásodás megelőzése érdekében azonnal szárítsa meg a vízzel érintkező fémrészeket.
6. Tartsa tisztán az összes alkatrészt.
7. Töltelék: pamutgyapot típusú gyanta (100% poliészter)
8. FIGYELMEZTETÉS: Tűztől távol tartandó!



Nincs vegyszeres tisztítás



Max 30°C



1. szint



Kültéri szárítás sík felületen



**Hagyja abba a termék használatát, amint gyermeke képes önállóan ülni, térdelni vagy felállni.**

## DECLARATION OF CONFORMITY

We, Dot Com Investment S.R.L. declare that the above referenced product, to which this declaration relates, is in conformity with the provisions of:

EN 1130:2019+AC:2020 (excl clauses 6,7,8.8.3,9 &10)

The Technical Construction File required by this Directive is maintained at the corporate headquarters of Dot Com Investment S.R.L.

Place of issue: Bucharest, ROMANIA  
General Manager: D. Corbu



**Manufacturer:** Dot Com Investment SRL  
**Address:** Cloud 9 bldg 4, ground fl, apt 80, 61 Pipera Rd,  
Bucharest 020111, Romania  
**Designed in:** EU  
**Made in:** P.R.C.  
**Email:** office@jubahbaby.eu  
**Web:** www.jubahbaby.eu